

Werkstückbesonderheiten

Gewindefreistriche, Gewindeausläufe

DIN 76-1 : 2016-08

Gewindefreistriche

Außengewinde: Regelfall Form A
Kurz Form B

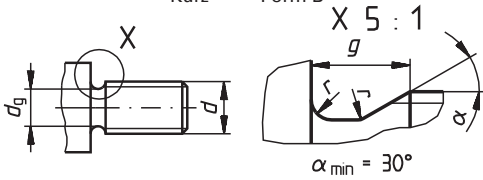

Innengewinde: Regelfall Form C
Kurz Form D

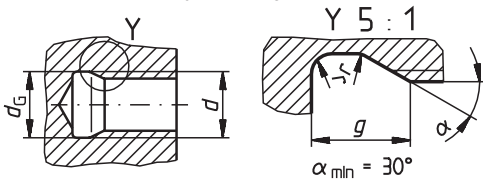

Gewindeausläufe

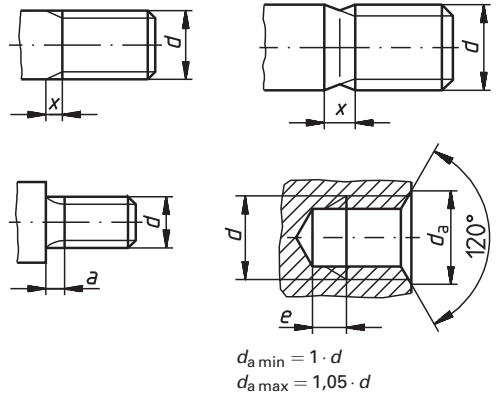

d	Gewinde alle Angaben in mm	M2	M3	M4	M5	M6 M7	M8	M10	M12	M14 M16	M18 M20 M22	M24 M27	M30 M33	M36 M39
P	Steigung	0,4	0,5	0,7	0,8	1	1,25	1,5	1,75	2	2,5	3	3,5	4
dg	h13 (bis Ø3 h12)	1,3	2,2	2,9	3,7	4,4 5,4	6	7,7	9,4	11 13	14,4 16,4	19,6 22,6	25	30,3 33,3
r		0,2	0,2	0,4	0,4	0,6	0,6	0,8	1	1	1,2	1,6	1,6	2
dg	H13	2,2	3,3	4,3	5,3	6,5 7,5	8,5	10,5	12,5	14,5 16,5	18,5 20,5 22,5	24,5 27,5	30,5 33,5	36,5 39,5
gmax	Form A Regelfall	1,4	1,75	2,45	2,8	3,5	4,4	5,2	6,1	7	8,7	10,5	12	14
gmax	Form B Kurz	1	1,25	1,75	2	2,5	3,2	3,8	4,3	5	6,3	7,5	9	10
gmax	Form C Regelfall	2,2	2,7	3,8	4,2	5,2	6,7	7,8	9,1	10,3	13	15,2	17,7	20
gmax	Form D Kurz	1,6	2	2,75	3	3,7	4,9	5,6	6,1	7,3	9,3	10,7	12,7	14
xmax	Regelfall	1	1,25	1,75	2	2,5	3,2	3,8	4,3	5	6,3	7,5	9	10
xmax	Kurz	0,5	0,7	0,9	1	1,25	1,6	1,9	2,2	2,5	3,2	3,8	4,5	5
amax	Regelfall	1,2	1,5	2,1	2,4	3	3,75	4,5	5,25	6	7,5	9	10,5	12
amax	Kurz	0,8	1	1,4	1,6	2	2,5	3	3,5	4	5	6	7	8
e	Regelfall	2,3	2,8	3,8	4,2	5,1	6,2	7,3	8,3	9,3	11,2	13,1	15,2	16,8
e	Kurz	1,5	1,8	2,4	2,7	3,2	3,9	4,6	5,2	5,8	7	8,2	9,5	10,5
e	Lang	3,7	4,5	6,1	6,8	8,2	10	11,6	13,3	14,8	17,9	21	24,3	26,9

Für die Feingewinde sind die Maße des Gewindefreistrichs der einfachen Steigung P zu wählen.

Angabebeispiel: DIN 76-B Gewindefreistrich der Form B

Vollständige Darstellung

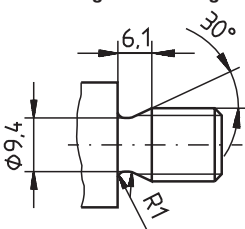

Vereinfachte Darstellung

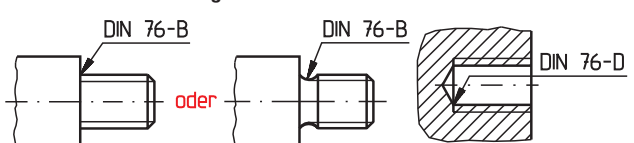

Bei fehlenden Buchstaben für die Form gilt der Regelfall.